

Projektor Dell™ 3300MP - Benutzerhandbuch

[Sicherheitshinweise \(bitte vor der Installation des Projektors durchlesen\)](#)

[Über den Projektor](#)

[Installation](#)

[Wissenswertes über den Projektor](#)

[Störungen beheben](#)

[Technische Daten](#)

[Regulatory Notices \(Hinweise zu gesetzlichen Vorschriften\)](#)

[Dell kontaktieren](#)

Anmerkungen, Hinweise und Vorsichtshinweise



ANMERKUNG: Eine ANMERKUNG macht auf wichtige Informationen aufmerksam, mit denen Sie den Projektor besser einsetzen können.



HINWEIS: Ein HINWEIS weist auf mögliche Schäden an der Hardware oder auf möglichen Datenverlust hin und beschreibt Ihnen, wie Sie dieses Problem vermeiden können.



VORSICHT: Ein VORSICHTshinweis weist auf Gefahrenquellen hin, die materielle Schäden, Verletzungen oder sogar den Tod von Personen zur Folge haben können.

Die in diesem Dokument enthaltenen Informationen können sich ohne vorherige Ankündigung ändern.

© 2004 Dell Inc. Alle Rechte vorbehalten.

Die Vervielfältigung jeder Art ist ohne ausdrückliche schriftliche Genehmigung der Dell Inc. strengstens untersagt.

In diesem Text verwendete Warenzeichen: *Dell* und das *DELL* sind Warenzeichen der Dell Inc.. *DLP* und *Texas Instruments* sind eingetragene Warenzeichen der Texas Instruments Corporation. *Microsoft* und *Windows* sind eingetragene Warenzeichen der Microsoft Corporation. *Macintosh* ist ein eingetragenes Warenzeichen der Apple Computer, Inc.

Alle anderen in dieser Dokumentation genannten Marken und Handelsbezeichnungen sind Eigentum der entsprechenden Hersteller und Firmen. Die Dell Inc. erhebt keinerlei Eigentumsansprüche auf Warenzeichen und Markennamen außer der eigenen Warenzeichen und Dienstleistungsmarken.

Beschränkungen und Haftungsausschlusserklärungen

Die in diesem Dokument enthaltenen Informationen, einschließlich aller Anweisungen, Vorsichtshinweise und regulatorischen Genehmigungen und Zertifizierungen werden vom Lieferanten zur Verfügung gestellt und wurden von Dell nicht unabhängig überprüft oder getestet. Dell kann nicht haftbar gemacht werden für Schäden, die durch fehlerhafte Angaben der Vorlagen verursacht werden.

Alle Angaben oder Aussagen bezüglich der Eigenschaften, Leistungen, Geschwindigkeit oder Eignung des in diesem Dokument beschriebenen Teils wurden vom Hersteller und nicht von Dell gemacht. Dell weist ausdrücklich darauf hin, dass Dell über keinerlei Kenntnis bezüglich der Genauigkeit, Vollständigkeit oder Begründung für diese Aussagen verfügt.

Februar 2004 Üb. A00

[Zurück zum Inhaltsverzeichnis](#)

Wissenswertes über den Projektor: Projektor Dell™ 3300MP

- [Produktmerkmale](#)
- [Packungsinhalt](#)
- [Projektor](#)
- [Bedienfeld](#)
- [Anschlussleiste](#)
- [Fernbedienung](#)

Produktmerkmale

- 0,7" DLP™-Einzelchip-Technologie von Texas Instruments
- Starker Kontrast, DDR-DMD
- Native Auflösung, echtes XGA (1024 x 768)
- Kompakte Ausführung bei nur 1,81 kg
- 1600 ANSI-Lumen (max.)
- 1700:1 voll ein / voll aus Kontrastverhältnis
- 1,2x manuelles Zoomobjektiv
- Eingebaute 2-W-Lautsprecher
- Automatische Bildeinstellung (Auto-Sync) bis 1024 x 768 Vollbilddarstellung mit Kompressionskompatibilität für SXGA+, SXGA, XGA, SVGA, VGA, MAC
- Viele Anschlussmöglichkeiten – Mehrere PC-Eingänge und hochauflösende Eingänge (über M1-DA und RGB), S-Video, Composite Video (RCA) und Component Video
- Vor- bzw. benutzerdefinierte Videomodi für optimale Video- und Grafikeinstellungen
- LCD-Monitor zur Echtzeitanzeige des Projektorstatus
- Selbstdiagnostosetest für die Fehlerbehebung bei der Videoanzeige
- Das neueste automatisch anpassende Hardware-Deinterlacing mit 3:2- und 2:2-Pull-Down
- Durch den Benutzer auswechselbare P-VIP-3000-Lampe mit 180 W
- Mit dem Eco-Modus lässt sich durch Verringern der Leistung und der Helligkeit die Lampenlebensdauer auf 5000 Stunden verlängern.
- Kompatibel mit Macintosh®-Computern
- Kompatibel mit NTSC, NTSC4.43, PAL, PAL-M, PAL-N, SECAM und HDTV (1080i, 720p, 576i/p, 480i/p)
- Kompatibel mit HDTV
- Benutzerfreundliche, mehrsprachige Menüführung (OSD)
- Erweiterte automatische elektronische Trapezkorrektur
- Ferngesteuerte Projektorbedienung vom PC aus über den RS232-Anschluss
- Benutzerfreundliches Bedienfeld mit beleuchteten Tasten
- Mit stoßfester Tragetasche
- Plug-and-Play für Fotoanzeige von der Option für den Speicherkartenleser (Speicherkartenmodul separat erhältlich)

Packungsinhalt

Zum Lieferumfang gehören alle unten abgebildeten Teile. Überprüfen Sie die Teile und [wenden Sie sich an Dell](#), wenn etwas fehlen sollte.



Projektor



Netzkabel (3,0 m)

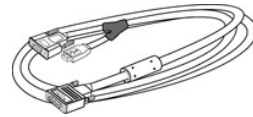

Kabel M1-A auf D-Sub/USB (1,8 m)

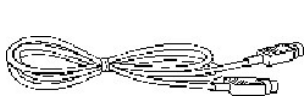

S-Videokabel (2,0 m)

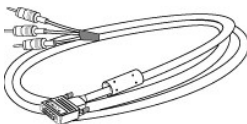

Kabel M1-A auf HDTV (1,8 m)



Composite-Videokabel (1,8 m)



Batterien (2)



Fernbedienung

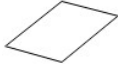

Garantiehinweise

RCA an Audiokabel (1,8 m)



Projektor Dell 3300MP
- Benutzerhandbuch



Handbuch

1/8"-Mini-Telefonbuchse (1,8 m)



Projektor Dell 3300MP Kurzanleitung



Tragetasche

Projektor

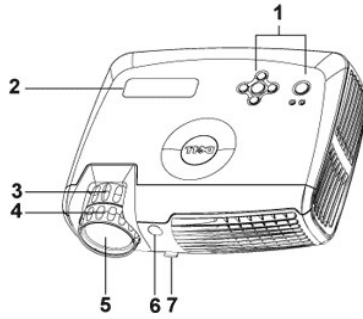

1	Bedienfeld
2	LCD-Statusanzeige
3	Zoom-Regler
4	Fokusring
5	Objektiv
6	IR-Fernbedienungssensor
7	Höhenregulierungstaste

Bedienfeld

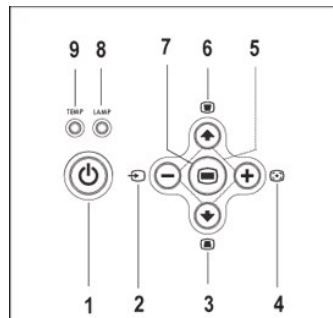

1	Netztaste
---	-----------

2	Signalquelle
3	Trapezkorrektur
4	Re-Sync-Taste
5	Vier Richtungstasten
6	Trapezkorrektur
7	Menü
8	Lampen-LED
9	Temperatur-LED

Anschlussleiste

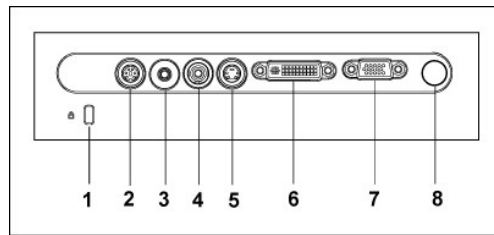

1	Öffnung für Kensington-Schloss
2	RS232-Anschluss
3	Audio-Anschluss
4	Composite-Video-Anschluss
5	S-Video-Anschluss
6	M1-DA-Anschluss
7	VGA-Ausgang (Monitor-Loop-Through)
8	IR-Empfänger

Fernbedienung

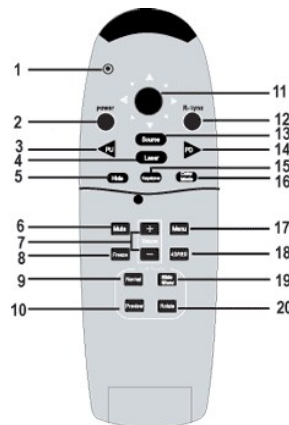

1	Light (Licht)	11	Richtungstasten
2	Power (Netztaste)	12	R-Sync-Taste
3	PU-Taste (Seite nach oben)	13	Source (Signalquelle)

4	Laserzeiger	14	PD-Taste (Seite nach unten)
5	Hide (Ausblenden)	15	Keystone correction (Trapezkorrektur)
6	Mute (Stummschaltung)	16	Color Mode (Farbmodus)
7	Volume+- (Lautstärke +/-)	17	Menu (Menü)
8	Freeze (Standbild)	18	4:3/16:9 (Seitenverhältnis)
9	Normal (Normal)	19	Slide show (Diaschau)
10	Preview (Vorschau)	20	Rotate (Drehen)



VORSICHT: Das Fernbedienungsgerät funktioniert mit einem Laser der Klasse II, der Laserstrahlen aussendet. Um jede Verletzungsgefahr zu vermeiden, schauen Sie niemals direkt in das Laserlicht und richten Sie den Laserstrahl niemals auf andere Personen.



Entsorgung der Batterien: Für die Fernbedienung des Projektors werden Zink-Mangan-Batterien verwendet. Eine Anleitung zum Austauschen der Batterien finden Sie in der *Kurzanleitung für den Projektor Dell 3300MP*.

Entsorgen Sie die verbrauchten Batterien nicht zusammen mit dem normalen Hausmüll. Informationen über Entsorgungsmöglichkeiten erhalten Sie von einer für Abfallsorgung zuständige Stelle in Ihrer Nähe.

[Zurück zum Inhaltsverzeichnis](#)

[Zurück zum Inhaltsverzeichnis](#)

Dell kontaktieren

Über das Internet können Sie sich über die folgenden Adressen an Dell wenden:

- 1 www.dell.com
- 1 support.dell.com (technische Unterstützung)
- 1 permiersupport.dell.com (technische Unterstützung)
- für die Bereiche Ausbildung, Regierung, Gesundheitswesen, mittlere/große Unternehmen, auch Premier/Platinum/Gold)

Die Ihrem Land entsprechende Webadresse finden Sie in der nachfolgenden Tabelle.

HINWEIS: Gebührenfreie Nummern gelten nur innerhalb des Landes, in dem sie aufgeführt werden.

Wenn Sie sich an Dell wenden möchten, entnehmen Sie die angegebenen E-Mail- und Web-Adressen, Telefonnummern und Vorwahlen aus der nachfolgenden Tabelle. Wenn Sie sich bei den Vorwahlen unsicher sind, fragen Sie bei der örtlichen oder internationalen Telefonauskunft nach.

Land (Stadt)	Bezeichnung der Abteilung oder des Servicebereiches, Website und E-Mail-Adresse	Ortsvorwahl	Rufnummer oder gebührenfreie Telefonnummern
Anguilla	General Support		toll free:800-335-0031
Antigua and Barbuda	General Support		1-800-805-5924
Argentina (Buenos Aires)	Technical Support and Customer Care		toll free: 0800 444 0733
International Access Code:00	Sales		toll free: 0810 444 3355
Country Code:54	Tech Support Fax	11	4515-7139
City Code:11	Customer Care Fax	11	4515-7138
	Website: www.dell.com.ar		toll-free:800-1578
Aruba	General Support		
Australia (Sydney)	E-mail (Australia): au_tech_support@dell.com		
International Access Code:0011	E-mail (New Zealand): nz_tech_support@dell.com		
Country Code:61	Home and Small Business		1-300-65-55-33
City Code:2	Government and Business		toll free: 1-800-633-559
	Preferred Accounts Division (PAD)		toll free: 1-800-060-889
	Customer Care		toll free: 1-800-819-339
	Corporate Sales		toll free: 1-800-808-385
	Transaction Sales		toll free: 1-800-808-312
	Fax		toll free: 1-800-818-341
Austria (Vienna)	Switchboard	01	491 040
International Access Code:900	Home/Small Business Sales	01	795676-02
Country Code:43	Home/Small Business Fax	01	795676-05
City Code:1	Home/Small Business Customer Care	01	795676-03
	Preferred Accounts/Corporate Customer Care		0660-8056
	Home/Small Business Technical Support		795676-04
	Preferred Accounts/Corporate Technical Support		0660-8779
	Website: support.euro.dell.com		
	E-mail: tech_support_central_europe@dell.com		
Bahamas	General Support		toll-free:1-866-278-6818
Barbados	General Support		1-800-534-3142
Belgium (Brussels)	Technical Support	02	481 92 88
International Access Code:00	Customer Care	02	481 91 19
Country Code:32	Home/Small Business Sales		toll free: 0800 16884
City Code:2	Corporate Sales	02	481 91 00
	Fax	02	481 92 99
	Switchboard	02	481 91 00
	Website: support.euro.dell.com		
	E-mail: tech_be@dell.com		
	E-mail for French Speaking Customers: support.euro.dell.com/be/fr/emaildell/		
Bermuda	General Support		1-800-890-0748
Bolivia	General Support		toll free: 800-10-0238
Brazil	Customer Support, Technical Support		toll free: 0800 90 3355
International Access Code:00	Technical Support Fax	51	481-5470
	Customer Care Fax	51	481-5480

Country Code:55	Sales		toll free: 0800 90 3390
City Code:51	Website: www.dell.com/br		
British Virgin Islands	General Support		toll-free:1-866-278-6820
Brunei	General Support	604	633 4966
	Customer Service (Penang, Malaysia)	604	633 4949
Country Code:673	Transaction Sales (Penang, Malaysia)	604	633 4955
Canada (North York, Ontario)	Automated Order-Status System		toll free: 1-800-433-9014
	AutoTech (Automated technical support)		toll free: 1-800-247-9362
International Access Code:011	Customer Care Home & Home Office & Small Business		1-800-847-4096
	Customer Care Medium, Large, Commercial, Government (100+ Employees)		1-800-326-9463
	Technical Support Home & Home Office & Small Business		1-800-847-4096
	Technical Support Medium, Large, Commercial, Government (100+ Employees)		1-800-387-5757
	Sales (direct-from outside Toronto)		1-800-387-5752
	Sales (direct-from within Toronto)		416-758-2200
	Sales (federal government, education, and medical)		1-800-567-7542
	Tech Fax		toll free: 1-800-950-1329
Cayman Islands	General Support		1-800-805-7541
Chile (Santiago)	Sales, Customer Support, and Technical Support		toll free: 1230-020-4823
Country Code:56			
City Code:2			
China (Xiamen)	Tech Support website: support.ap.dell.com/china		
	Tech Support E-mail: cn_support@dell.com		
Country Code:86	Tech Support Fax		818-1350
City Code:592	Projector Technical Support Phone		toll free: 800 858 2920
	Customer Experience		toll free: 800 858 2060
	Home and Small Business		toll free: 800 858 2222
	Preferred Accounts Division		toll free: 800 858 2062
	Large Corporate Accounts North		toll free: 800 858 2999
	Large Corporate Accounts North Government and Education		toll free: 800 858 2955
	Large Corporate Accounts East		toll free: 800 858 2020
	Large Corporate Accounts East Government and Education		toll free: 800 858 2669
	Large Corporate Accounts Queue Team		toll free: 800 858 2572
	Large Corporate Accounts South		toll free: 800 858 2355
	Large Corporate Accounts West		toll free: 800 858 2811
	Large Corporate Accounts GCP		toll free: 800 858 2055
	Large Corporate Account Key Accounts		toll-free:800-858-2628
	Large Corporate Accounts Spare Parts		toll free: 800-858-2621
Colombia	General Support		980-9-15-3978
Costa Rica	General Support		0800-012-0435
Czech Republic (Prague)	Technical Support	02	22 83 27 27
	Customer Care	02	22 83 27 11
International Access Code:00	Fax	02	22 83 27 14
Country Code:420	TechFax	02	22 83 27 28
City Code:2	Switchboard	02	22 83 27 11
	Website: support.euro.dell.com		
	E-mail: czech_dell@dell.com		
Denmark (Horsholm)	Technical Support		70230182
	Customer Care(Relational)		70230184
International Access Code:00	Home/Small Business Customer Care		32875505
Country Code:45	Switchboard (Relational)		32871200
	Fax Switchboard (Relational)		32871201
	Switchboard (Home/Small Business)		32875000
	Fax Switchboard (Home/Small Business)		32875001
	Website: support.euro.dell.com		
	E-mail Support (portable computers): den_nbk_support@dell.com		
	E-mail Support (desktop computers): den_support@dell.com		
	E-mail Support (servers): Nordic_server_support@dell.com		
Dominica	General Support		toll free: 1-866-278-6821
Dominican Republic	General Support		toll free: 1-800-156-1588
Ecuador	General Support		toll-free 999-119
El Salvador	General Support		01-889-753-0777
Finland (Helsinki)	Technical Support	09	253 313 60
	Technical Support Fax	09	253 313 81
International Access Code:990	Relational Customer Care	09	253 313 38

Country Code:358 City Code:9	Home/Small Business Customer Care	09	693 791 94
	Fax	09	253 313 99
	Switchboard	09	253 313 00
	Website: support.euro.dell.com		
	E-mail: fin_support@dell.com		
France (Paris) (Montpellier) International Access Code:00 Country Code:33 City Code:(1)(4)	Home and Small Business		
	Technical Support	0825	387 270
	Customer Care	0825	823 833
	Switchboard	0825	004700
	Switchboard (calls from outside of France)	04	99 75 40 00
	Sales	0825	004 700
	Fax (calls from outside of France)	04	99 75 40 001
	Website: support.euro.dell.com		
	E-mail: support.euro.dell.com/fr/fr/emaildell/		
	Corporate		
	Technical Support	0825	004 719
	Customer Care	0825	338 339
	Fax	01	55 94 71 01
	Switchboard	01	55 94 71 00
	Sales	01	55 94 71 00
Germany (Langen) International Access Code:00 Country Code:49	Technical Support	06103	766-7200
	Home/Small Business Customer Care		0180-5-224 400
	Global Segment Customer Care	06103	766-9570
	Preferred Accounts Customer Care	06103	766-9420
	Large Accounts Customer Care	06103	766-9560
	Public Accounts Customer Care	06103	766-9555
	Switchboard	06103	766-7000
	Website: support.euro.dell.com		
	E-mail: tech_support_central_europe@dell.com		
Grenada	General Support		toll free:1-866-540-3355
Guatemala	General Support		1-800-999-0136
Guyana	General Support		toll free:1-877-440-6511
Hong Kong International Access Code:001 Country Code:852	Technical Support (Dimension™ and Inspiron™)		296-93188
	Technical Support (OptiPlex™, Latitude™, and Dell Precision™)		296-93191
	Customer Service (non-technical, post-sales issues)		800-93-8291
	Transaction Sales		toll free: 800 96 4109
	Large Corporate Accounts HK		toll free: 800 96 4108
	Large Corporate Accounts GCP HK		toll free: 800 90 3708
India	Technical Support		1600-33-8045
	Sales		1600-33-8044
Ireland (Cherrywood) International Access Code:16 Country Code:353	Ireland Technical Support	1850	543 543
	UK Technical Support (dial within UK only)	1870	908 0800
	Home User Customer Care	01	204 4095
	Small Business Customer Care	01	204 4444
	Corporate Customer Care	01	204 4003
	UK Customer Care (dial number within UK only)	0870	906 0010
	Ireland Sales	01	204 4444
	UK Sales (dial within UK only)	0870	907 4000
	Sales Fax	01	204 0144
	Fax	01	204 5960
	Switchboard	01	204 4444
	Website: support.euro.dell.com		
	E-mail: dell_direct_support@dell.com		
Italy (Milan) International Access Code:00 Country Code:39 City Code:2	Home and Small Business		
	Technical Support	02	577 826 90
	Customer Care	02	696 821 14
	Fax	02	696 821 13
	Switchboard	02	696 821 12
	Website: support.euro.dell.com		
	E-mail: support.euro.dell.com/it/it/emaildell/		
	Corporate		
	Technical Support	02	577 826 90
	Customer Care	02	577 825 55
	Fax	02	577 035 30
	Switchboard	02	577 821
	Website: support.euro.dell.com		
E-mail: support.euro.dell.com/it/it/emaildell/			

Jamaica	General Support (dial from within Jamaica only)		1-800-404-9205
Japan (Kawasaki)	Web site: support.jp.dell.com		
International Access Code:001	Technical Support	44	toll free: 0120-981-690
Country Code:81	Technical Support Outside of Japan	44	556-3468
	Customer Care	44	556-4240
Korea (Seoul)	Technical Support		toll free: 080-200-3800
International Access Code:001	Sales		toll free: 080-200-3600
Country Code:82	Customer Service (Penang, Malaysia)		toll free: 604-633-4949
City Code:2	Customer Service (Seoul, Korea)		080-200-3800
	Fax		2194-6202
	Switchboard		2194-6000
Latin America	Customer Technical Support (Austin, Texas, U.S.A.)	512	728-4093
	Customer Service (Austin, Texas, U.S.A.)	512	728-3619
	Fax (Technical Support and Customer Service) (Austin, Texas, U.S.A.)	512	728-3883
	Sales (Austin, Texas, U.S.A.)	512	728-4397
	Sales Fax (Austin, Texas, U.S.A.)	512	728-4600 or 728-3772
Luxembourg International Access Code:00 Country Code:352	Technical Support (Brussels, Belgium)	02	481 92 88
	Home/Small Business Sales (Brussels, Belgium)		toll free: 080016884
	Corporate Sales (Brussels, Belgium)	02	481 91 00
	Customer Care (Brussels, Belgium)	02	481 91 19
	Switchboard (Brussels, Belgium)	02	481 91 00
	Fax (Brussels, Belgium)	02	481 92 99
	Website: support.euro.dell.com		
	E-mail: tech_be@dell.com		
Macao	Technical Support		toll free: 0800 582
Country Code:853	Customer Service (Penang, Malaysia)		604 633 4949
	Transaction Sales		toll free: 0800 581
Malaysia (Penang)	Technical Support		toll free: 1 800 888 298
International Access Code:00	Customer Service	4	633 4949
Country Code:60	Transaction Sales		toll free: 1 800 888 202
City Code: 4	Corporate Sales		toll free: 1 800 888 213
Mexico	Customer Technical Support		001-877-384-8979 or 001-877-269-3383
International Access Code:00	Sales		50-81-8800 or 01-800-888-3355
Country Code:52	Customer Service		001-877-384-8979 or 001-877-269-3383
	Main		50-81-8800 or 01-800-888-3355
Montserrat	General Support		toll free:1-866-278- 6822
Netherlands Antilles	General Support		001-800-882-1519
Netherlands (Amsterdam)	Technical Support	20	674 4500
International Access Code:00	Home/Small and Medium Business	20	674 5500
Country Code:31	Home/Small and Medium Business Fax	20	674 4775
City Code:20	Home/Small and Medium Business Customer Care	20	674 4200
	Corporate	20	674 5000
	Corporate Fax	20	674 4779
	Corporate Customer Care	20	674 4325
	Website: support.euro.dell.com		
	E-mail: support.euro.dell.com/nl/nl/emaildell/		
New Zealand	E-mail (New Zealand): nz_tech_support@dell.com		
	E-mail (Australia): au_tech_support@dell.com		
	Home and Small Business		0800 446 255
	Government and Business		0800 444 617
	Sales		0800 441 567
	Fax		0800 441 566
Nicaragua	General Support		001-800-220-1006
Norway (Lysaker)	Technical Support		671 16882
International Access Code:00	Relational Customer Care		671 17514
Country Code:47	Home/Small Business Customer Care		231 62298
	Switchboard		671 16800
	Fax Switchboard		671 16865
	Website: support.euro.dell.com		
	E-mail Support (portable computers): nor_nbk_support@dell.com		
	E-mail Support (desktop computers): nor_support@dell.com		

	E-mail Support (servers): nordic_server_support@dell.com			
Panama	General Support		001-800-507-0962	
Peru	General Support		0800-50-669	
Poland (Warsaw) International Access Code:011 Country Code:48	Customer Service Phone	22	57 95 700	
	Customer Care	22	57 95 999	
	Sales	22	57 95 750	
	Switchboard	22	57 95 999	
	Customer Service Fax	22	57 95 806	
	Reception Desk Fax	22	57 95 998	
	Website: support.euro.dell.com			
	E-mail: pl_support_tech@dell.com			
Portugal International Access Code:00 Country Code:35	Technical Support	35	800 834 077	
	Customer Care		800 300 415 or 800 834 075	
	Sales		800 300 410 or 800 300 411 or 800 300 412 or 121 422 07 10	
	Fax	35	121 424 01 12	
	E-mail: support.euro.dell.com/es/es/emaildell/			
Puerto Rico	General Support		1-800-805-7545	
St. Kitts and Nevis	General Support		toll free:1-877-441-4731	
St. Lucia	General Support		1-800-882-1521	
St. Vincent and the Grenadines	General Support		toll free:1-877-441-4740	
Singapore (Singapore) International Access Code:005 Country Code:65	Technical Support		toll free: 800 6011 051	
	Customer Service (Penang, Malaysia)	604	633 4949	
	Transaction Sales		toll free: 800 6011 054	
	Corporate Sales		toll free: 800 6011 053	
South Africa (Johannesburg) International Access Code:09/091 Country Code:27 City Code:11	Technical Support	011	709 7710	
	Customer Care	011	709 7707	
	Sales	011	709 7700	
	Fax	011	706 0495	
	Switchboard	011	709 7700	
	Website: support.euro.dell.com			
	E-mail: dell_za_support@dell.com			
Southeast Asian/Pacific Countries	Customer Technical Support, Customer Service, and Sales (Penang, Malaysia)	604	633-4810	
Spain (Madrid) International Access Code:00 Country Code:34 City Code:91	Home and Small Business			
	Technical Support	91	902 100 130	
	Customer Care	91	902 118 540	
	Sales	91	902 118 541	
	Switchboard	91	902 118 541	
	Fax	91	902 118 539	
	Website: support.euro.dell.com			
	E-mail: support.euro.dell.com/es/es/emaildell/			
	Corporate			
	Technical Support	91	902 100 130	
	Customer Care	91	902 118 546	
	Switchboard	91	722 92 00	
	Fax	91	722 95 83	
	Website: support.euro.dell.com			
	E-mail: support.euro.dell.com/es/es/emaildell/			
	Sweden (Upplands Vasby) International Access Code:00 Country Code:46 City Code:8	Technical Support	08	590 05 199
		Relational Customer Care	08	590 05 642
Home/Small Business Customer Care		08	587 70 527	
Employee Purchase Program (EPP) Support			20 140 14 44	
Fax Technical Support		08	590 05 594	
Sales		08	590 05 185	
Website: support.euro.dell.com				
E-mail: swe_support@dell.com				
E-mail Support for Latitude™ and Inspiron™: Swe-nbk_kats@dell.com				
E-mail Support for OptiPlex: Swe_kats@dell.com				
E-mail Support for Servers: nordic_server_support@dell.com				
Switzerland (Geneva) International Access Code:00 Country Code:41 City Code:22	Technical Support (Home and Small Business)	22	0844 811 411	
	Technical Support (Corporate)	22	0844 822 844	
	Customer Care (Home and Small Business)	22	0848 802 202	
	Customer Care(Corporate)		0848 821 721	
	Switchboard	22	799 01 01	
	Fax	22	799 01 90	

	Website: support.euro.dell.com		
	E-mail: swisstech@dell.com		
	E-mail for French-speaking HSB and Corporate Customers: support.euro.dell.com/ch/fr/emaiddell/		
Taiwan	Technical Support (portable and desktop computers)		toll free: 00801 86 1011
International Access Code:002	Technical Support (Servers)		toll free: 0080 60 1256
Country Code:886	Transaction Sales		toll free:0800 651 228 or 0800 33 556
	Corporate Sales		toll free: 0080 651 227/ 0800 33 555
Thailand	Technical Support		toll free: 088 006 007
International Access Code:001 Country Code:66	Customer Service (Penang, Malaysia)	604	633 4949
	Sales		toll free: 088 006 009
Trinidad and Tobago	General Support		1-800-805-8035
Turks and Caicos Islands	General Support		toll free:1-866-540-3355
U.K. (Bracknell)	Technical Support (Corporate/Preferred Accounts/PAD [1000+ employees])	0870	908 0500
International Access Code:44	Technical Support (Direct/PAD and general)	0870	908 0800
Country Code:44	Global Accounts Customer Care	01344	373 185 or 373 186
	Corporate Customer Care	0870	908 0500
	Preferred Accounts (500-5000 employees) Customer Care	01344	373 196
	Central Government Customer Care	01344	373 193
	Local Government & Education Customer Care	01344	373 199
	Health Customer Care	01344	373 194
	Home/Small Business Sales	0870	907 4000
	Home/Small Business Customer Care	0870	906 0010
	Corporate/Public Sector Sales	01344	860 456
	Website: support.euro.dell.com		
	Customer Care website: dell.co.uk/lca/customerservices		
	E-mail: dell_direct_support@dell.com		
Uruguay	General Support		toll free:000-413-598-2521
U.S.A. (Austin, Texas)	Automated Order-Status System		toll free: 1-800-433-9014
International Access Code:011	AutoTech (portable and desktop computers)		toll free: 1-800-247-9362
Country Code:1	Projectors Technical Support		toll free: 1-877-459-7298
	Customer Service		toll free: 1-800-624-9897
	Dell Sales		toll free: 1-800-289-3355 or toll free: 1-800-879-3355
	Dell Outlet Store (Dell refurbished computers)		toll free: 1-888-798-7561
	Software and Peripherals Sales		toll free: 1-800-671-3355
	Spare Parts Sales		toll free: 1-800-357-3355
	Extended Service and Warranty Sales		toll free: 1-800-247-4618
	Fax		toll free: 1-800-727-8320
	Dell Services for the Deaf, Hard-of-Hearing, or Speech-Impaired		toll free: 1-877-DELLTTY (1- 877-335-5889)
U.S. Virgin Islands	General Support		1-877-673-3355
Venezuela	General Support		8001-3605

[Zurück zum Inhaltsverzeichnis](#)

[Zurück zum Inhaltsverzeichnis](#)

Installation: Projektor Dell™ 3300MP

- [Anschließen des Projektors](#)
- [Ein-/Ausschalten des Projektors](#)
- [Einstellen des Projektionsbildes](#)
- [Auswechseln der Lampe](#)
- [Installieren des Kartenlesers \(Kaufoption\)](#)

Anschließen des Projektors

A. An einen Computer: Anschluss mit einem M1-A-auf-D-sub/USB-Kabel

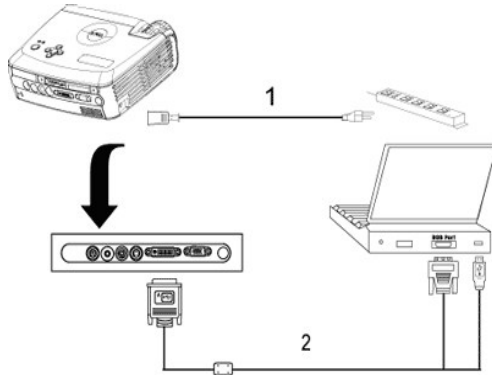

1	Netzkabel
2	Netzkabel M1-A-auf-D-sub/USB-Kabel

B. An einen DVD-Player: Es gibt drei Möglichkeiten, einen DVD-Player anzuschließen.

1. Anschluss mit einem M1-A-auf-HDTV-Kabel:

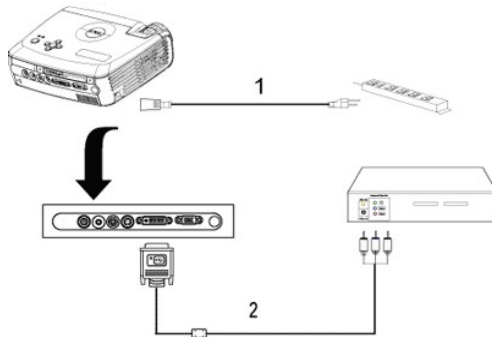

1	Netzkabel
2	M1-A-auf-HDTV-Kabel

2. Mit einem S-Video-Kabel:

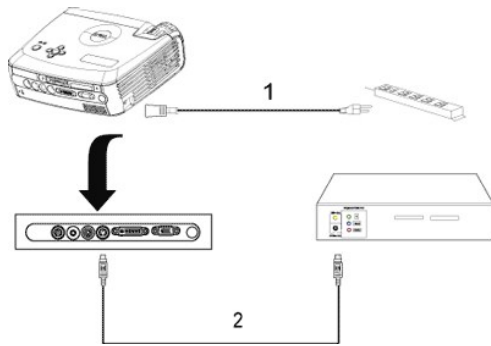

1	Netzkabel
2	S-Video-Kabel

3. Mit einem Composite-Kabel:

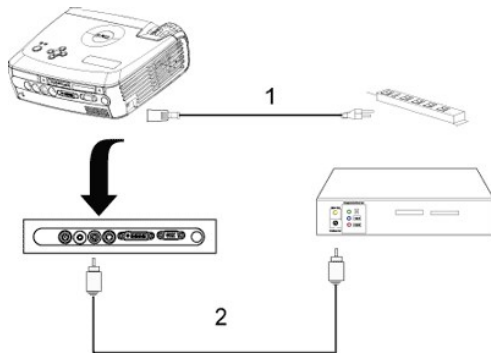

1	Netzkabel
2	Composite-Video-Kabel

C. Professionelle Installationsmöglichkeiten:

Installation mit einer per Kabelverbindung angeschlossenen RS232-Fernbedienung: Es gibt zwei Möglichkeiten, die Fernbedienung mit einem RS232-Kabel anzuschließen.

1a) Anschluss an einen PC:

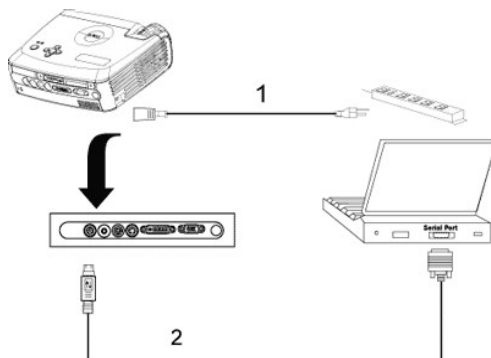

1	Netzkabel
2	RS232-Kabel

1b) Anschluss an eine RS232-Steuerbox:

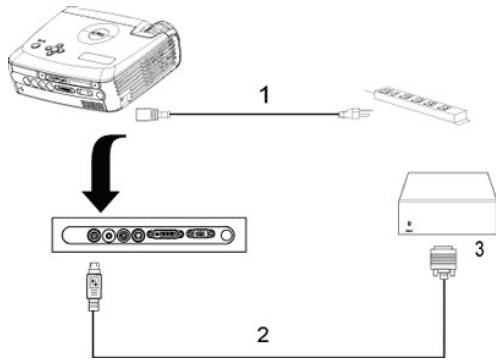

1	Netzkabel
2	RS232-Kabel
3	Kommerzielle RS232-Steuerbox

Hinweis: Das RS232-Kabel wird von Dell nicht mitgeliefert. Informationen zu Kabel und RS232-Fernbedienungssoftware erhalten Sie von Ihrem professionellen Installateur. Lesen Sie nach unter [RS232 Pin-Belegung und Befehle](#).

Ein-/Ausschalten des Projektors

Den Projektor einschalten

HINWEIS: Schalten Sie zuerst den Projektor und dann die Signalquelle ein.

1. Achten Sie darauf, vorher den Objektivschutz zu entfernen.
 2. Netzkabel und Signalkabel müssen fest angeschlossen sein. Die Stromanzeige-LED blinkt blau.
 3. Drücken Sie auf die Netztaaste, um den Projektor einzuschalten. 30 Sekunden lang wird das Dell-Logo angezeigt.
 4. Schalten Sie dann die Signalquelle (Computer, Notebook, DVD-Player usw.) ein. Das Gerät wird durch den Projektor automatisch erkannt.
- | Wenn auf dem Bildschirm "Searching for signal..." (Suche Signal) angezeigt wird, überprüfen Sie nochmals, ob das Signalkabel fest angeschlossen ist.
 | Wenn mehrere Signalquellen gleichzeitig angeschlossen werden, können Sie zwischen diesen mit Hilfe der Taste **Source** (Signalquelle) auf der [Fernbedienung](#) oder dem [Bedienfeld](#) wechseln.

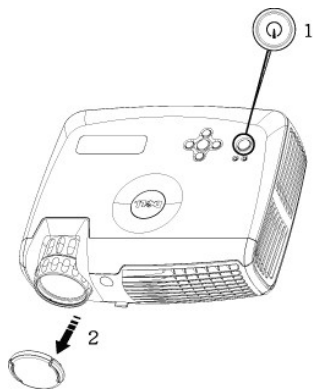

1	Netztaaste
2	Objektivschutz

Den Projektor ausschalten

ZIEHEN SIE DEN STECKER DES PROJEKTORS ERST AUS DER STECKDOSE, WENN SIE IHN GEMÄß DER FOLGENDEN ANLEITUNG KOMPLETT AUSGESCHALTET HABEN.

1. Ausschalten des Geräts
1. Drücken Sie auf die Netztaaste, um den Projektor auszuschalten. Auf dem Bildschirm erscheint die Meldung "Power off the lamp?" (Soll die Lampe ausgeschaltet werden?).
 2. Drücken Sie noch einmal auf die Netztaaste. Die Lüfter laufen weitere 2 Minuten lang.
 3. Wenn die **Lampen-LED** orange leuchtet und auf dem LCD-Monitor angezeigt wird, dass die Lampe defekt ist, muss die Lampe ausgewechselt werden.
 4. Wenn die **Temperatur-LED** orange leuchtet und auf dem LCD-Monitor angezeigt wird, dass der Projektor überhitzt ist, ist der Projektor überhitzt. Der Projektor schaltet sich dann automatisch ab. Schalten Sie ihn wieder

ein, wenn er etwas abgekühlt ist und wenn auf dem LCD-Monitor die Meldung erscheint, dass das Gerät nicht mehr überhitzt ist. Wenn das Problem weiterhin besteht, [wenden Sie sich an Dell](#).

5. Wenn die **Temperatur-LED** orange blinkt und auf dem LCD-Monitor ein Lüfterausfall angezeigt wird, ist ein Lüfter des Projektors ausgefallen. Der Projektor schaltet sich automatisch ab. Wenn dieses Problem weiterhin bestehen bleibt, [wenden Sie sich an Dell](#).
6. Trennen Sie das Kabel von der Netzsteckdose und dem Projektor.
7. Drücken Sie auf die Netztaaste, während der Projektor läuft, erscheint die Meldung "Power off the lamp?" (Soll die Lampe ausgeschaltet werden?) auf dem Bildschirm. Drücken Sie auf eine beliebige Taste des Bedienfeldes, um die Meldung auszublenden. Wenn die Meldung ignoriert wird, wird sie automatisch nach 5 Sekunden wieder ausgeblendet.

Einstellen des Projektionsbildes

Einstellen des Projektionswinkels

Projektor anheben:

1. Die Höhenverstelltaste drücken und gedrückt halten.
2. Den Projektor in den gewünschten Projektionswinkel anheben und dann die Höhenverstelltaste loslassen. Die Stütze rastet dabei ein.
3. Mit Hilfe des Drehknopfes können Sie eine Feineinstellung des Anzeigewinkels vornehmen.

Projektor senken:

1. Die Höhenverstelltaste drücken und gedrückt halten.
2. Den Projektor senken und dann die Höhenverstelltaste loslassen. Die Stütze rastet dabei ein.

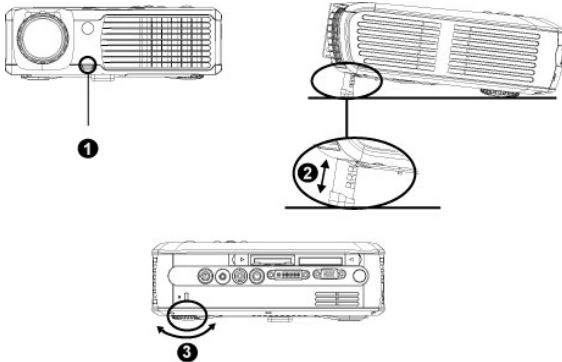

1	Höhenregulierungstaste
2	Stütze
3	Drehknopf für die Feineinstellung des Anzeigewinkels

⚠ VORSICHT: Um den Projektor vor Schäden zu schützen, stellen Sie sicher, daß das Zoomobjektiv und der höhenverstellbare Fuß vollständig eingezogen sind, bevor Sie den Projektor an einen anderen Ort tragen oder in seine Tragetasche einpacken.

Die Schärfe des Projektionsbildes einstellen

1. Drehen Sie den Zoom-Regler, um das Projektionsbild ein- bzw. auszuzoomen.
2. Drehen Sie zum Einstellen der Bildschärfe am Fokusing. Ein Scharfstellen des Projektionsbildes ist bei einem Abstand des Projektors zur Leinwand zwischen 1,2 m und 12 m möglich.

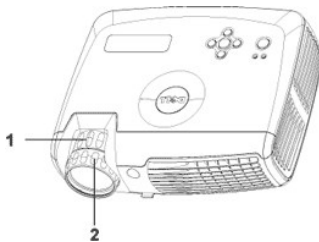

1	Zoom-Regler
2	Fokusring

Einstellen der Bildgröße

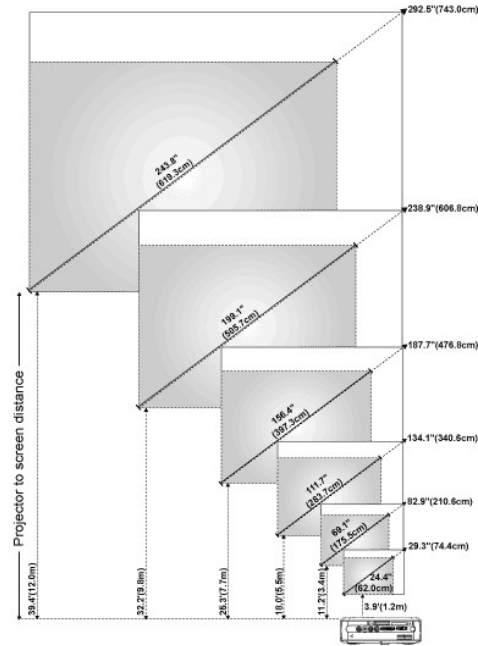

Bildgröße (diagonal)	Max.	29.3" (74,4cm)	82.9" (210,6cm)	134.1" (340,6cm)	187.7" (476,8cm)	238.9" (606,8cm)	292.5" (743,0cm)
	Min.	24.4" (62,0cm)	69.1" (175,5cm)	111.7" (283,7cm)	156.4" (397,3cm)	199.1" (505,7cm)	243.8" (619,3cm)
Bildgröße (BxH)	Max.	23.4"X17.6" (59,4cmX44,7cm)	66.3"X49.7" (168,4cmX126,2cm)	107.3"X80.4" (272,5cmX204,2cm)	150.2"X112.6" (381,5cmX286,0cm)	191.1"X143.3" (485,4cmX364,0cm)	234.0"X175.5" (594,4cmX445,8cm)
	Min.	19.5"X14.6" (49,5cmX37,1cm)	55.3"X41.4" (140,5cmX105,2cm)	89.4"X67.0" (227,1cmX170,2cm)	125.1"X93.9" (317,8cmX238,5cm)	159.3"X119.5" (404,6cmX303,5cm)	195.0"X146.3" (495,3cmX371,6cm)
Entfernung zur Leinwand		3,9'(1,2m)	11,2'(3,4m)	18,0'(5,5m)	25,3'(7,7m)	32,2'(9,8m)	39,4'(12,0m)

* Die angegebenen Werte sind Richtwerte.

Auswechseln der Lampe

Wenn die Meldung "Lamp is approaching the end of its useful life in full power operation. Replacement suggested!" ("Die Nutzungsdauer der Lampe bei voller Leistung ist fast abgelaufen. Auswechseln empfohlen.") erscheint, sollte die Lampe so bald wie möglich ausgewechselt werden. Wenn dieses Problem weiterhin bestehen bleibt, [wenden Sie sich an Dell](#).

⚠ VORSICHT: Die Lampe wird beim Betrieb sehr heiß. Warten Sie nach dem Abschalten des Projektors mindestens 30 Minuten mit dem Ersetzen der Lampe, um sie abkühlen zu lassen.

Auswechseln der Lampe:

1. Schalten Sie den Projektor aus und trennen das

2. Lassen Sie den Projektor mindestens 30 Minuten lang abkühlen.
3. Lösen Sie die 2 Schrauben, mit denen der Lampenfachdeckel befestigt ist. Nehmen Sie den Deckel ab.
4. Lösen Sie die 3 Schrauben, mit denen die Lampe befestigt ist.
5. Ziehen Sie die Lampe an ihrem Metallgriff nach oben.
6. Führen Sie Schritte 1 bis 5 in umgekehrter Reihenfolge aus, um die neue Lampe zu installieren.
7. Stellen Sie die Benutzungsdauer im OSD-Menü **Kontrolle** bei **Reset Lamp** neu ein.
8. Es ist möglich, dass Lampen, die während der Garantiezeit ausgewechselt werden müssen, an Dell zurückgesendet werden müssen. Informationen über Entsorgungsmöglichkeiten erhalten Sie anderenfalls von einer für Abfallentsorgung zuständige Stelle in Ihrer Nähe.
9. Die Lampe enthält Quecksilber. Die Entsorgung dieser Substanz könnte umweltfreundlichen Vorschriften unterliegen. Weitere Informationen über die Entsorgung oder das Recycling erhalten Sie von den örtlichen Behörden oder von Electronic Industries Alliance: www.eiae.org.

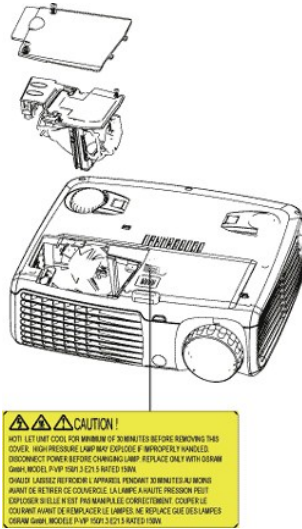

⚠ VORSICHT: Berühren Sie die Birne bzw. das Glas nicht. Die Birne kann durch unsachgemäßen Umgang explodieren, einschließlich Berühren der Birne bzw. des Lampenglases.

Installieren des Plug-and-Play-Speicherkartenlesermoduls (das Modul ist separat erhältlich)

Wenn Sie das Plug-and-Play-Speicherkartenlesermodul für Dell-Projektoren erwerben möchten, erhalten Sie Kaufinformationen auf der Dell-Website www.Dell.com/projectors.

1 Installation des Kartenlesers

1. Lesen Sie sich vor der Installation die Schnellinstallations-Karte aus dem Kartenleserpaket durch, und montieren Sie das Modul entsprechend dieser Anleitung.
2. Entfernen Sie das Platzhaltermodul aus dem Projektor. Kippen Sie dazu die 2 Klammern, um die Verbindung zu lösen, und ziehen Sie das Modul dann aus dem Projektor heraus (siehe Abbildung unten).
3. Setzen Sie das montierte Kartenlesermodul vorsichtig in den Projektor ein.



[Zurück zum Inhaltsverzeichnis](#)

Regulatory Notices: Dell™ 3300MP Projector

- [Federal Communications Commission \(FCC\) Notice \(U.S. Only\)](#)
 - [FCC Declaration of Conformity](#)
 - [CE Declaration of Conformity for a Class B Digital Device](#)
 - [Canadian Regulatory Information \(Canada Only\)](#)
 - [EN 55022 Compliance \(Czech Republic Only\)](#)
 - [VCCI Class 2 Notice \(Japan Only\)](#)
 - [MIC Notice \(South Korea Only\)](#)
 - [Polish Center for Testing and Certification Notice](#)
 - [NOM Information \(Mexico Only\)](#)
 - [Regulatory Listing](#)
-

Federal Communications Commission (FCC) Notice (U.S. Only)

NOTICE: This equipment has been tested and found to comply with the limits for a Class B digital device, pursuant to Part 15 of the FCC Rules. These limits are designed to provide reasonable protection against harmful interference in a residential installation. This equipment generates, uses, and can radiate radio frequency energy and, if not installed and used in accordance with the instructions, may cause harmful interference to radio communications. However, there is no guarantee that interference will not occur in a particular installation. If this equipment does cause harmful interference to radio or television reception, which can be determined by turning the equipment off and on, the user is encouraged to try to correct the interference by one or more of the following measures:

1. Reorient or relocate receiving antenna.
1. Increase the separation between the equipment and receiver.
1. Connect the equipment into an outlet on a circuit different from that to which the receiver is connected.
1. Consult the dealer or an experienced radio/TV technician for help.

This device complies with Part 15 of the FCC rules. Operation is subject to the following two conditions:

1. This device may not cause harmful interference.
1. This device must accept any interference received including interference that may cause undesired operation.

Instructions to Users: This equipment complies with the requirements of FCC (Federal Communication Commission) equipment provided that the following conditions are met.

1. Power cable: Shielded power cable must be used.
2. Video inputs: The input signal amplitude must not exceed the specified level.

NOTICE: Changes or modifications not expressly approved by the party responsible for compliance could void the user's authority to operate the equipment.

FCC Declaration of Conformity

According to 47 CFR, Part 15 of the FCC Rules

*** For the following named product:**

DLP Projector
3300MP/DELL CHC7229

*** Manufactured at:**

Coretronic Corporation

We hereby declare that this device complies with Part 15 of the FCC Rules.
Operation is subject to the following two conditions:

1. This device may not cause harmful interference, and
2. This device must accept any interference received, including interference that may cause undesired operation.

*** FCC Rules:**

Tested to comply with FCC part 15, class B

*** Test site at:**

Advance Data Technology Corporation
No.81-1, Lu Liao Keng, 9 Ling, Wu Lung Tsung, Chiung Lin Hsiang, Hsin Chu Hsien, Taiwan
Coretronic Corporation

*** Responsible Party for Product Compliance:**

No 11, Li Hsing Rd, Science-Based Industrial Park, Hsinchu, Taiwan
Tel: 886-3-5772000 Fax: 886-3-5790066

*** Manufacturer Information:**

Coretronic Corporation
No 11, Li Hsing Rd, Science-Based Industrial Park,
Hsinchu, 300, Taiwan

RD Center
Technology Engineering
Associate Vice President

February 01, 2004

Hsinchu, February 01, 2004

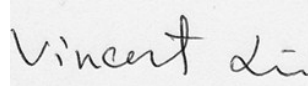

Mr. Vincent Lin

CE Declaration of Conformity for a Class B Digital Device

Directives to which conformity is declared:
EMC Directives 89/336/EEC and Amending Directive 92/31/EEC
And
Low Voltage Directive 73/23/EEC
Standards to which conformity is declared
EN55022: 1998+A1:2000, Class B; EN55024: 1998+A1:2001; EN60950: 2000;
EN61000-3-2: 2000; EN61000-3-3: 1995+A1:2001
Manufacturer's Name: Coretronic Corporation
Manufacturer's Address: No 11, Li Hsing Rd, Science-Based Industrial Park, Hsinchu, Taiwan

Importer's Address: Dell Products Europe BV
Raheen Industrial Estate, Limerick, Ireland

Type of Equipment: DLP Projector
Model Number(s): 3300MP
Reference Report Number:
Previously Declared Models:

I, the undersigned, hereby declare that the equipment specified above conforms to the above Directive(s) and standards.

Hsinchu, Taiwan

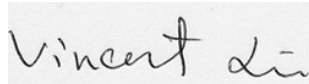

February 01, 2004

Mr. Vincent Lin

Head of RD Center

Canadian Regulatory Information (Canada Only)

This digital apparatus does not exceed the Class B limits for radio noise emissions from digital apparatus set out in the Radio Interference Regulations of the Canadian Department of Communications.

Note that Industry Canada regulations provided, that changes or modifications not expressly approved by Dell Inc. could void your authority to operate this equipment.

This Class B digital apparatus meets all requirements of the Canadian Interference-Causing Equipment Regulations.

Cet appareil numérique de la classe B respecte toutes les exigences du Règlement sur le matériel brouilleur du Canada.

1 Canada RSS-210/CNR210 (RF Remote Controller)

To prevent radio interference to the licensed service, this device is intended to be operated indoors and away from windows to provide maximum shielding. Equipment (or its transmit antenna) that is installed outdoors is subject to licensing.

To reduce potential radio interference to other users, the antenna type and its gain should be so chosen that the equivalent isotropically radiated power (EIRP) is not more than that required for successful communication.

This Class B digital apparatus complies with Canada RSS-210.
Cet appareil numérique de la classe B est conforme à la norme CNR-210 du Canada

The abbreviation, IC, before the registration number signifies that registration was performed based on a Declaration of Conformity indicating that Industry Canada technical specifications were met. It does not imply that Industry Canada approved the equipment.

EN 55022 Compliance (Czech Republic Only)

This device belongs to Class B devices as described in EN 55022, unless it is specifically stated that it is a Class A device on the specification label. The following applies to devices in Class A of EN 55022 (radius of protection up to 30 meters). The user of the device is obliged to take all steps necessary to remove sources of interference to telecommunication or other devices.

Pokud není na typovém štítku počítače uvedeno, že spadá do třídy A podle EN 55022, spadá automaticky do třídy B podle EN 55022. Pro zařízení zařazená do třídy A (ochranné pásmo 30m) podle EN 55022 platí následující. Dojde-li k rušení telekomunikačních nebo jiných zařízení, je uživatel povinen provést taková opatření, aby rušení odstranil.

VCCI Class 2 Notice (Japan Only)

This equipment complies with the limits for a Class 2 digital device (devices used in or adjacent to a residential environment) and conforms to the standards for information technology equipment that are set by the Voluntary Control Council for Interference for preventing radio frequency interference in residential areas.



Class B ITE

この装置は、情報処理装置等電波障害自主規制協議会(VCCI)の基準に基づくクラス B 情報技術装置です。この装置は家庭環境で使用することを目的としていますが、ラジオやテレビジョン受信機に近接して使用されると、受信障害を引き起こすことがあります。取扱説明書に従って正しい取り扱いをしてください。

MIC Notice (South Korea Only)

B Class Device



명 칭 / 모델 명 : Projector / 3300MP
인 증 번 호 :
인증받은자의상호 : 델컴퓨터(주)
제 조 년 월 일 : 2004
제 조 자 / 제 조 국 : Coretronic Corporation / 대만

기종별	사용자 안내문
B급 기기 (가정용 정보통신기기)	이 기기는 가정용으로 전자파적합등록을 한 기기로서 주거지역에서는 물론 모든 지역에서 사용할 수 있습니다.

Please note that this device has been approved for non-business purposes and may be used in any environment, including residential areas.

Polish Center for Testing and Certification Notice

The equipment should draw power from a socket with an attached protection circuit (a three-prong socket). All equipment that works together (computer, monitor, printer, and so on) should have the same power supply source.

The phasing conductor of the room's electrical installation should have a reserve short-circuit protection device in the form of a fuse with a nominal value no larger than 16 amperes (A).

To completely switch off the equipment, the power supply cable must be removed from the power supply socket, which should be located near the equipment and easily accessible.

A protection mark "B" confirms that the equipment is in compliance with the protection usage requirements of standards PN-93/T-42107 and PN-89/E-06251.

Wymagania Polskiego Centrum Badań i Certyfikacji

Urządzenie powinno być zasilane z gniazda z przyłączonym obwodem ochronnym (gniazdo z kolkiem). Współpracujące ze sobą urządzenia (komputer, monitor, drukarka) powinny być zasilane z tego samego źródła.

Instalacja elektryczna pomieszczenia powinna zawierać w przewodzie fazowym rezerwową ochronę przed zwarciami, w postaci bezpiecznika o wartości znamionowej nie większej niż 16A (amperów).

W celu całkowitego wyłączenia urządzenia z sieci zasilania, należy wyjąć wtyczkę ka bla zasilającego z gniazdka, które powinno znajdować się w pobliżu urządzenia i być łatwo dostępne.

Znak bezpieczeństwa "B" potwierdza zgodność urządzenia z wymaganiami bezpieczeństwa użytkownika zawartymi w PN-93/T-42107 i PN-EN 55022:1996.

Jeżeli na tabliczce znamionowej umieszczono informację, że urządzenie jest klasy A, to oznacza to, że urządzenie w środowisku mieszkalnym może powodować zakłócenia radioelektryczne. W takich przypadkach można żądać od jego użytkownika zastosowania odpowiednich środków zaradczych.

Pozostałe instrukcje bezpieczeństwa

- Nie należy używać wtyczek adapterowych lub usuwać kolka obwodu ochronnego z wtyczki. Jeżeli konieczne jest użycie przedłużacza to należy użyć przedłużacza 3-żyłowego z prawidłowo połączonym przewodem ochronnym.
- System komputerowy należy zabezpieczyć przed nagłymi, chwilowymi wzrostami lub spadkami napięcia, używając eliminatora przepięć, urządzenia dopasowującego lub bezzakłóceniewego źródła zasilania.
- Należy upewnić się, aby nic nie leżało na kablach systemu komputerowego, oraz aby kable nie były umieszczone w miejscu, gdzie można byłoby na nie nadeptywać lub potykać się o nie.
- Nie należy rozlewać napojów ani innych płynów na system komputerowy.
- Nie należy wpychać żadnych przedmiotów do otworów systemu komputerowego, gdyż może to spowodować pożar lub porażenie prądem, poprzez zwarcie elementów wewnętrznych.
- System komputerowy powinien znajdować się z dala od grzejników i źródeł ciepła. Ponadto, nie należy blokować otworów wentylacyjnych. Należy unikać kładzenia luźnych papierów pod komputer oraz umieszczania komputera w ciasnym miejscu bez możliwości cyrkulacji powietrza wokół niego.

NOM Information (Mexico Only)

The following information is provided on the device(s) described in this document in compliance with the requirements of the official Mexican standards (NOM)

Exporter:	Dell Inc. One Dell Way Round Rock, TX 78682
Importer:	Dell Computer de México, Paseo de la Reforma 2620, 11th Floor Col. Lomas Altas México DF CP 11950
Ship to:	Dell Computer de Mexico, S.A. de C.V. al Cuidado de Kuehne & Nagel de México S. de R.L., Avenida Soles No. 55 Col. Peñon de los Baños, 15520 Mexico, D.F.
Supply voltage:	> 100–240 VAC
Frequency:	50–60 Hz
Current consumption:	3 A

Regulatory Listing

Safety Certifications:

- 1 UL 60950
- 1 cUL
- 1 NOM
- 1 CE Mark--EN60950: 2000
- 1 EZU
- 1 IEC 60950:1999
- 1 TÜV GS
- 1 PCBC
- 1 GOST
- 1 CCC
- 1 PSB

- | TÜV-S
- | S-TÜV/Argentina

EMC Certifications:

- | FCC Part 15 Class B
 - | CE Mark--EN55022:1998+A1: 2000 Class B, EN55024: 1998+A1:2001, EN61000-3-2: 2000, EN61000-3-3:1995_A1: 2001
 - | ICES-003
 - | EZU
 - | PCBC
 - | C-Tick
 - | VCCI Class B ITE
 - | MIC
-

[Back to Contents Page](#)

Sicherheitshinweise: Projektor Dell™ 3300MP

VORSICHT

Beachten und befolgen Sie die nachstehenden Richtlinien, um Ihren Projektor vor potentiellen Schäden zu bewahren und um sich selber vor einem Verletzungen zu schützen.

- 1 Die Unterseite des Projektors wird während des Betriebs sehr heiß. Seien Sie sehr vorsichtig, wenn Sie ihn anfassen müssen.
- 1 Während dem Betrieb läuft die Lampe sehr heiß an. Versuchen Sie niemals, die Lampe unmittelbar nach dem Betrieb des Projektors zu wechseln. Warten Sie nach dem Ausschalten mindestens 30 Minuten, bis der Projektor gut abgekühlt ist und befolgen Sie sämtliche Anleitungen, die mit der Ersatzlampe geliefert wurden "[Auswechseln der Lampe](#)."
- 1 Fassen Sie die Glühlampe oder das Lampenglas niemals an. Die Birne kann durch unsachgemäßen Umgang explodieren, einschließlich Berühren der Birne bzw. des Lampenglases.
- 1 Entfernen Sie vor dem Einschalten des Projektors den Objektivschutz. Anderenfalls kann der Objektivschutz sehr heiß werden.
- 1 Um Schäden des Projektors zu vermeiden, lassen Sie den Kühlventilator vor dem Ausschalten des Projektors 2 Minuten lang laufen.
- 1 Achten Sie darauf, daß die Belüftungsschlitze im Projektorgehäuse nicht abgedeckt und blockiert werden.
- 1 Trennen Sie das Netzkabel von der Netzsteckdose ab, falls Sie den Projektor über eine längere Zeitdauer nicht benutzen.
- 1 Nehmen Sie den Projektor nicht bei extrem niedrigen oder hohen Temperaturen und nicht an feuchten Orten in Betrieb.
- 1 Nehmen Sie den Projektor nicht an sehr staubigen und schmutzigen Orten in Betrieb.
- 1 Nehmen Sie den Projektor nicht in unmittelbarer Nähe von Geräten in Betrieb, die ein starkes elektrisches Magnetfeld erzeugen.
- 1 Stellen Sie den Projektor nicht an einem Ort mit direkter Sonneneinstrahlung auf.
- 1 Schauen Sie während dem Betrieb des Projektors niemals direkt in das Objektiv, da die grellen Lichtstrahlen ernsthafte Augeschäden verursachen können.
- 1 Schützen Sie den Projektor stets vor Regen oder Feuchtigkeit, um ein Risiko eines Brandes oder elektrischen Schlages zu vermeiden.
- 1 Um elektrische Schläge zu vermeiden, versuchen Sie niemals, das Gehäuse zu öffnen oder den Projektor auseinanderzunehmen. Nehmen Sie zum Auswechseln der Lampe nur den entsprechenden Gehäuseteil ab.
- 1 Um den Projektor vor Schäden zu schützen, stellen Sie sicher, daß das Zoomobjektiv und der höhenverstellbare Fuß vollständig eingezogen sind, bevor Sie den Projektor an einen anderen Ort tragen oder in seine Tragetasche einpacken.
- 1 Um den Projektor vor Schäden zu schützen, schalten Sie ihn aus und trennen Sie dessen Netzkabel vom Stromnetz ab, bevor Sie ihn reinigen. Zum Reinigen des Gehäuses verwenden Sie einen weichen Lappen, den Sie zuvor mit einem milden Reinigungsmittel benetzt haben. Verwenden Sie niemals scheuernde und scharfe Reinigungsmittel, Wachs oder Lösungsmittel.
- 1 Das Fernbedienungsgerät funktioniert mit einem Laser der Klasse II, der Laserstrahlen aussendet. Um jede Verletzungsgefahr zu vermeiden, schauen Sie niemals direkt in das Laserlicht und richten Sie den Laserstrahl niemals auf andere Personen.

Technische Daten: Projektor Dell™ 3300MP

Lichtventil	Einzelchip-DLP-™ DDR-Technologie (Double Data Rate)
Helligkeit	1600 ANSI-Lumen (max.)
Kontrastverhältnis	1700:1 (Voll Ein/Voll Aus) (typisch)
Uniformität	75% typisch (Japanischer Standard-JBMA)
Lampe	Durch den Benutzer auswechselbare P-VIP-Lampe mit 180 W und einer Laufzeit von 3000 Stunden (bis zu 5000 Stunden im Eco-Modus)
Anzahl Bildpunkte (Pixel)	1024 x 768 (XGA)
Verfügbare Farben	16,7 Millionen
Farbradgeschwindigkeit	100-127,5 Hz (2X)
Projektionsobjektiv	F/2,4 - 2,65, f=28,04 - 33,59 mm mit 1,2x manuellem Zoomobjektiv
Bildgröße	24,4 - 292,5" (diagonal)
Projektionsabstand	1,2 - 12 m
Videokompatibilität	NTSC, NTSC 4.43, PAL, PAL-M, PAL-N, SECAM, und HDTV (1080i, 720p, 576i/p, 480i/p) Kompatibilität
Horizontalfrequenz	Kompatibilität mit Composite-Video, Component-Video und S-Video 15 kHz - 80 kHz (analog) 30 kHz - 64 kHz (digital)
Vertikalfrequenz	50 Hz - 85 Hz (analog) 50 Hz - 85 Hz (digital)
Stromversorgung	WS-Eingangsspannung 100 - 240 V AC 50-60 Hz mit PFC-Eingang
Stromaufnahme	224 W typisch, 156 W im Eco-Modus
Audio	1 Lautsprecher, 2 W RMS
Noise-Level	38 dB (A) Full-On-Modus, 36 dB (A) Eco-Modus
Gewicht	3,99 kg (1,81 lb)
Abmessungen (B x H x T)	Außen 245 x 211x 83,5 ± 1 mm (9,65" x 8,3" x 3,29" ± 0,04")
Umgebungsbedingungen	Betriebstemperatur: 5°C - 35°C (41°F - 95°F) Luftfeuchtigkeit: max. 80% Aufbewahrungstemperatur: -20°C - 60°C (-4°F - 140°F) Luftfeuchtigkeit: max. 80%
Gesetzliche Vorschriften	FCC, CE, VCCI, UL, cUL, TÜV GS, ICES-003, MIC, C-Tick, GOST, PCBC, CCC, PSB, ECU, NOM, S-TÜV/Argentinien
E/A-Anschlüsse	Strom: WS-Anschlussbuchse Computereingang: Eine M1-DA-Eingangsbuchse für Analog-/Digital-/Component- und HDTV-Signale Computerausgang: Ein 15-Pin D-Sub Videoeingang: Drei M1-DA-Anschlüsse für Component-Video/HDTV-Eingang, ein 4-poliger Mini-DIN-S-Video-Eingang, ein RCA-Eingang für Composite-Video Audioeingang: Eine Telefonbuchse (3,5 mm Durchmesser) Ein Mini-DIN-RS232- Anschluss für eine verkabelte Projektorsteuerung über den PC

RS232-Pin-Belegung



RS232-Protokoll

I Kommunikationseinstellungen

Verbindungseinstellungen	Wert
Baudrate:	19200
Datenbits:	8
Parität	None
Stoppbits	1

1 Steuerbefehl-Syntax (von PC zu Projektor)

[H][AC][SoP][CRC][ID][SoM][COMMAND]

1 Steuerbefehlliste

Steuerbefehlliste	Adressecode (BYTE)	Höhe der Kosten (WORT)	CRC16 für das gesamte Paket (WORT)	MsG-ID (WORT)	MsG-Größe (WORT)	Befehlscode (BYTE)	Befehlsbeschreibung
0xefbe	0x10	0x0005	0xffc6	0x1111	0x0001	0x01	Power
			0xbfc7			0x02	Menu
			0x7e07			0x03	Up
			0x3fc5			0x04	Down
			0xfe05			0x05	Left
			0xbe04			0x06	Right
			0x7fc4			0x07	R-sync
			0x3fc0			0x08	Source
			0xfe00			0x09	Volume+
			0xbe01			0x0A	Volume-
			0xffc3			0x0D	Mute
			0xbfc2			0x0E	Freeze
			0x7e02			0x0F	Hide
			0x3fca			0x10	Color Mode
			0x7fcb			0x13	V. Keystone Up
			0x3e09			0x14	V. Keystone Down
			0x7e08			0x17	Aspect ratio (4:3/16:9)

Kompatibilitätsmodi

Modus	Auflösung	(ANALOG)		(DIGITAL)	
		Vertikalfrequenz (Hz)	Horizontalfrequenz (kHz)	Vertikalfrequenz (Hz)	Horizontalfrequenz (kHz)
VGA	640X350	70	31.5	70	31.5
VGA	640X350	85	37.9	85	37.9
VGA	640X400	85	37.9	85	37.9
VGA	640X480	60	31.5	60	31.5
VGA	640X480	72	37.9	72	37.9
VGA	640X480	75	37.5	75	37.5
VGA	640X480	85	43.3	85	43.3
VGA	720X400	70	31.5	70	31.5
VGA	720X400	85	37.9	85	37.9
SVGA	800X600	56	35.2	56	35.2
SVGA	800X600	60	37.9	60	37.9
SVGA	800X600	72	48.1	72	48.1
SVGA	800X600	75	46.9	75	46.9
SVGA	800X600	85	53.7	85	53.7
XGA	1024X768	60	48.4	60	48.4
XGA	1024X768	70	56.5	70	56.5
XGA	1024X768	75	60	75	60
XGA	1024X768	85	68.7	-	-
*SXGA	1280X1024	60	63.98	60	63.98
*SXGA	1280X1024	75	79.98	-	-
*SXGA+	1400X1050	60	63.98	-	-
MAC LC13*	640X480	66.66	34.98	-	-
MAC II 13*	640X480	66.68	35	-	-
MAC 16*	832X624	74.55	49.725	-	-
MAC 19*	1024X768	75	60.24	-	-
*MAC	1152X870	75.06	68.68	-	-
MAC G4	640X480	60	31.35	-	-
IMAC DV	1024X768	75	60	-	-

* Komprimiertes Computerbild.

[Zurück zum Inhaltsverzeichnis](#)



[Zurück zum Inhaltsverzeichnis](#)

Störungen beheben: Projektor Dell™ 3300MP



- [Leeres Projektionsbild](#)
- [Unvollständiges, rollendes oder falsch angezeigtes Bild](#)
- [Der Bildschirm zeigt die Präsentation nicht an](#)
- [Instabiles oder flackerndes Bild](#)
- [Flackernder vertikaler Balken auf dem Bild](#)
- [Es werden falsche Farben dargestellt](#)
- [Unscharfes Bild](#)
- [Beim Abspielen einer 16:9-DVD ist das Projektionsbild ausgedreckt](#)
- [Das Bild ist umgedreht](#)
- [Die Lampe brennt aus oder gibt ein Knallgeräusch von sich](#)
- [Selbstdiagnosetest für die Videoanzeige](#)
- [Die Fernbedienung funktioniert nicht richtig oder nur in einem geringen Umfang](#)

Wenn Probleme mit dem Projektor auftreten sollten, lesen Sie die folgenden Tips zur Fehlerbehebung. Wenn das Problem weiterhin besteht, [wenden Sie sich an Dell](#).

Leeres Projektionsbild

- 1 Stellen Sie sicher, dass der Objektivschutz entfernt und der Projektor eingeschaltet wurde.
- 1 Stellen Sie sicher, dass er externe Grafikkanschluss aktiviert wurde. Wenn Sie ein Dell-Notebook verwenden, drücken Sie auf  . Bei anderen Computern lesen Sie im Benutzerhandbuch nach, wie Sie den Anschluss aktivieren.
- 1 Die Kabel müssen wie unter "[Den Projektor anschließen](#)" beschrieben fest angeschlossen sein.
- 1 Überprüfen Sie, ob die Pins der Anschlussstecker vielleicht verbogen oder abgebrochen sind.
- 1 Überprüfen Sie, ob die Lampe fest eingesetzt wurde (siehe "[Auswechseln der Lampe](#)").
- 1 Führen Sie für eine Vorabdiagnose bei Problemen mit der Videoanzeige den "Selbstdiagnosetest" durch (siehe "[Selbstdiagnosetest für die Videoanzeige](#)"). Stellen Sie sicher, dass die Farben des Testmusters richtig sind.

Unvollständiges, rollendes oder falsch angezeigtes Bild

- 1 Drücken Sie auf die **R-sync**-Taste der [Fernbedienung](#) oder des [Bedienfeldes](#).
- 1 Bei einem tragbaren Computer von Dell müssen Sie folgendermaßen vorgehen (bei anderen Computern lesen Sie im dazugehörigen Handbuch nach):
 1. Stellen Sie die Auflösung des Computers auf XGA (1024 x 768):
 - 1a) Klicken Sie mit der rechten Maustaste auf eine freie Stelle des Windows-Desktops und dann auf "Eigenschaften".
 - 1b) Ändern Sie bei "Einstellungen" den "Bildschirmbereich" für den externen Monitor-Anschluss auf 1024 x 768 Pixel.
 2. Drücken Sie auf  .
- 1 Treten beim Ändern der Auflösungen Schwierigkeiten auf, oder bleibt das Monitorbild hängen, starten Sie alle Geräte und den Projektor erneut.

Der Bildschirm zeigt die Präsentation nicht an

- 1 Wenn Sie ein Notebook verwenden, drücken Sie auf  .

Instabiles oder flackerndes Bild

- 1 Ändern Sie die Abstimmung im OSD-Menü **Computer Image** (Computer-Anzeige).

Flackernder vertikaler Balken auf dem Bild

- 1 Ändern Sie die Frequenz im OSD-Menü **Computer Image** (Computer-Anzeige).

Es werden falsche Farben dargestellt

- 1 Wenn das Ausgangssignal der Grafikkarte "Sync. auf Grün" ist, und das Ausgabesignal VGA bei 60 Hz sein soll, gehen Sie in das OSD-Menü und wählen dort "Management"-> "Signal type" (Signalart) die Option "RGB".

- 1 Führen Sie für eine Vorabdiagnose bei Problemen mit der Videoanzeige den "Selbstdiagnostest" durch (siehe ["Selbstdiagnostest für die Videoanzeige"](#)). Stellen Sie sicher, dass die Farben des Testmusters richtig sind.

Unschärfes Bild

- 1 Stellen Sie die Schärfte des Bildes mit dem Einstellring des Objektivs ein.
- 1 Der Projektionsschirm muss zwischen 1,2 m und 12 m vom Projektor entfernt sein.

Beim Abspielen einer 16:9-DVD ist das Projektionsbild ausgestreckt

Der Projektor selbst wird das Verhältnis der 16:9-DVD automatisch erkennen und das Längen und Seitenverhältnis digital auf das Vollbild mit der Standardeinstellung 4:3 einstellen.

Falls das Projektionsbild noch immer ausgestreckt ist, muss das Längen- und Seitenverhältnis durch die folgenden Maßnahmen eingestellt werden:

- 1 Wählen Sie zum Abspielen einer 16:9-DVD das Längen- und Seitenverhältnis 4:3 in Ihrem DVD-Spieler aus.
- 1 Wenn sich auf dem DVD-Player das Bildformat 4:3 nicht einstellen lässt, wählen Sie innerhalb der OSD-Funktion im Menü "Alle Anzeigen" die Einstellung 4:3 für die Anzeige.

Das Bild steht auf dem Kopf

- 1 Das Bild ist umgedreht Wählen Sie aus dem OSD-Menü die Option [Kontrolle](#).

Die Lampe brennt aus oder gibt ein Knallgeräusch von sich

- 1 Wenn die Lampe das Ende ihrer Lebensdauer erreicht, kann sie beim Ausbrennen einen lauten Knall verursachen. Falls dies passiert, erscheint auf der Anzeige "Lamp Defective" (Lampe defekt) und der Projektor lässt nicht wieder einschalten bis das Lampenmodul ausgetauscht wurde. Gehen Sie beim Austausch der Lampe entsprechend der Anleitung im Abschnitt ["Auswechseln der Lampe"](#) vor.

Selbstdiagnostest für die Videoanzeige

- 1 Der Projektor Dell 3300MP verfügt über einen Selbstdiagnostest für die Videoanzeige (für Video, S-Video und Component-I). Mit dieser erweiterten Funktion können Sie bei Problemen mit der Wiedergabe von Videos vorab einen Diagnostest durchführen.
- 1 Sobald Sie den Projektor eingeschaltet haben, drücken Sie auf dem Bedienfeld gleichzeitig auf die Tasten "+" und "-" und lassen die Tasten erst wieder los, wenn auf dem Projektionsschirm nichts mehr angezeigt wird.
- 1 Drücken Sie noch einmal auf "+" und "-", um den Diagnosemodus zu verlassen.
- 1 Im Selbstdiagnosemodus wird ein Farbttest durchgeführt, der nacheinander diese sieben Farben anzeigt: "Rot --> Grün --> Blau --> Weiß --> Dunkelblau --> Dunkelgrün --> Gelb." Stellen Sie sicher, dass die Farben des Testmusters richtig sind. Wenden Sie sich an Dell, wenn die Farben nicht richtig angezeigt werden.

Die Fernbedienung funktioniert nicht richtig oder nur in einem geringen Umfang

Möglicherweise ist die Batterie leer. Überprüfen Sie, ob der von der Fernbedienung ausgehende Laserstrahl zu schwach ist. Ist das der Fall, setzen Sie zwei neue AA-Batterien ein.

[Zurück zum Inhaltsverzeichnis](#)

[Zurück zum Inhaltsverzeichnis](#)

Verwenden des Projektors: Projektor Dell™ 3300MP

- [Bedienfeld](#)
 - [Fernbedienung](#)
 - [Menüsteuerung \(OSD-Menüs\)](#)
-

Bedienfeld

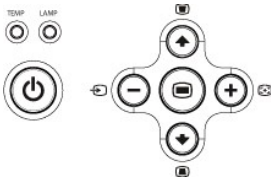

Ein/Aus

Siehe "[Ein-/Ausschalten des Projektors](#)".

Lautstärke

Erhöhen oder Verringern der Lautsprecherlautstärke.

Farbmodus

Der Anzeigemodus kann eingestellt werden auf **PC-Modus**, **Film-Modus**, **Game-Modus**, **sRGB-Modus**, **Benutzer-Modus**.

Signalquelle

Wenn mehrere Signalquellen angeschlossen sind, drücken Sie zum Einstellen der Signalquelle RGB (analog), Composite, Component-i, S-Video, YPbPr (analog) und Foto vom Kartenleser auf

R-Sync

Drücken Sie auf , um den Projektor und die Signalquelle zu synchronisieren.

Die **R-Sync**-Funktion funktioniert nicht, wenn das [OSD](#) Menü (Bildschirmmenü) aktiviert ist.

Menü

Drücken Sie auf , um das [OSD](#)-Menü zu aktivieren. Mit den Richtungstasten und der **Menu**-Taste können Sie sich durch das OSD bewegen.

Vier Richtungstasten

Mit den vier Richtungstasten können Sie sich innerhalb der Register im [OSD](#)-Menü bewegen.

Trapezkorrektur

Mit den Tasten und können Sie die Bildverzerrung ausgleichen, die durch ein Neigen des Projektors entsteht. ($\pm 16^\circ$)

Fernbedienung

- 1 Wenn der Schutzdeckel der Fernbedienung geschlossen ist:
 - Die **R-sync**-Taste hat die Funktion der rechten Maustaste.
 - Die **Enter**-Taste hat die Funktion der linken Maustaste.
- 1 Wenn der Schutzdeckel der Fernbedienung geöffnet ist, können Sie sich mit den Richtungstasten durch die Register des OSD-Menüs bewegen.

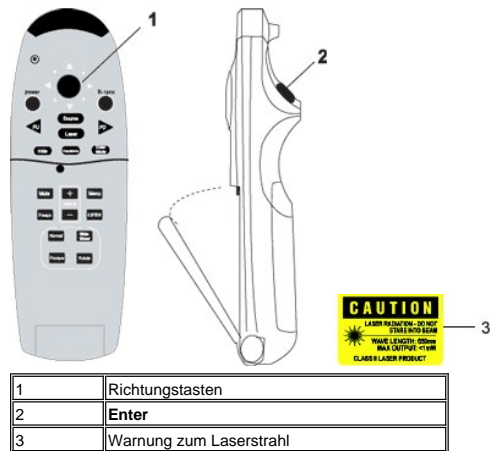

Power (Ein/Aus)

Siehe "[Ein-/Ausschalten des Projektors](#)".

Source (Signalquelle)

Drücken Sie auf **Source** um zwischen den Signalquellen RGB (analog), RGB (digital), Composite, Component-i, S-Video, YPbPr (analog) und Kartenleser (optionales Zubehör) zu wechseln.

Freeze (Standbild)

Drücken Sie auf **Freeze** (Standbild), um die Wiedergabe eines Videos vorübergehend anzuhalten. Drücken Sie noch einmal auf diese Taste, um die Wiedergabe fortzusetzen.

Mute (Stumm)

Drücken Sie auf **Mute** (Stumm), um den Ton der Projektorlautsprecher stumm zu schalten oder den Ton wieder zu aktivieren.

Slide Show (Diashow) (nur aktiviert bei der Projektion von Fotos aus dem optionalen Kartenleser)

Drücken Sie auf **Slide Show** (Diashow), um nacheinander alle Fotos der Speicherkarte anzuzeigen.

Pre-view (Vorschau) (nur bei der Projektion von Fotos aus dem optionalen Kartenleser)

Drücken Sie auf **Pre-view** (Vorschau), um die Thumbnailbilder aller Bilddateien durchzublätern.

Normal (nur bei der Projektion von Fotos aus dem optionalen Kartenleser)

Drücken Sie auf **Normal**, um die Fotos nacheinander manuell mit den Tasten **PU** (Seite AUF) oder **PD** (Seite AB) anzusehen.

Rotate (Drehen) (nur bei der Projektion von Fotos aus dem optionalen Kartenleser)

Drücken Sie auf **Rotate**, um das Bild auf dem Bildschirm zu drehen.

R-sync

Press **R-sync**, um den Projektor und die Signalquelle zu synchronisieren.

Die **R-sync**-Funktion funktioniert nicht, wenn das [OSD](#) Menü (Bildschirmenü) aktiviert ist.

Richtungstasten

Die Richtungstasten können bei geschlossener Fernbedienungsabdeckung für die Mausbewegungen verwendet werden. Die Mausfunktion ist aktiviert, wenn Sie zwischen dem Computer und dem Projektor am M1-A den USB-Anschluss das das VGA- und USB-Kabel kombiniert verwenden. Bei geöffneter Fernbedienungsabdeckung können Sie sich mit den Richtungstasten durch das OSD-Menü bewegen.

Hide (Ausblenden)

Drücken Sie auf **Hide**, um das Bild auszublenden. Wenn Sie noch einmal auf diese Taste drücken, wird das Bild wieder angezeigt.

Color Mode (Farbmodus)

Beim Dell 3300MP Micro-Projektor gibt es optimiert voreingestellte Werte für die Anzeige von Daten (PC-Grafiken) und Videos (Filme, Spiele usw.). Drücken Sie auf die Taste **Color Mode**, um zwischen den Optionen **PC-Modus**, **Film-Modus**, **Spiel-Modus**, **sRGB** und dem **benutzerdefinierten Modus** zu wechseln (hier können Sie den Projektor selbst einrichten und diese Einstellungen speichern). Drücken Sie einmal auf **Color Mode**, wird der aktuelle Anzeigemodus angezeigt. Drücken Sie noch einmal auf **Color Mode**, wechselt der Modus.

PU (Seite AUF)

Wenn Sie auf **PU** drücken, springt die Anzeige zur vorhergehenden Seite.

PD (Seite AB)

Wenn Sie auf **PD** drücken, springt die Anzeige zur vorhergehenden Seite.

Menu (Menü)

Drücken Sie auf **Menu**, um das [OSD](#)-Menü zu aktivieren. Mit den Richtungstasten und der **Menu**-Taste können Sie sich durch das OSD-Menü bewegen.

4:3/16:9

Drücken Sie auf die Taste **4:3/16:9**, um das Seitenverhältnis auf 1:1, 16:9 oder 4:3 einzustellen (siehe [unten](#)).

Volume +/- (Lautstärke +/-)

Drücken Sie auf die Taste **Vol+**, um die Lautstärke zu erhöhen. Mit **Vol-** wird die Lautstärke verringert.









Keystone (Trapezkorrektur)

Drücken Sie auf diese Taste, um die beim Neigen des Projektors entstehende Verzerrung **AUTOMATISCH** auszugleichen. Drücken Sie noch einmal auf **Keystone**, um die automatische Trapezkorrektur auszuschalten. ($\pm 16^\circ$)

Laser

Richten Sie die Fernbedienung auf den Projektionsschirm. Um den Laser-Zeiger zu aktivieren, drücken Sie auf die Laser-Taste und halten diese gedrückt.

OSD-Menü

- Der Projektor verfügt über ein mehrsprachiges Benutzerführungsmenü (OSD-Menü), das unabhängig davon aktiviert werden kann, dass eine Signalquelle angeschlossen ist.
- Im OSD-Menü können Sie eine Reihe von Einstellungen vornehmen und verändern. Wenn Sie als Signalquelle einen Computer angeschlossen haben, können Sie im Register Computer Image (Computeranzeige) vornehmen. Wenn Sie eine Video-Signalquelle verwenden, erscheint im OSD-Menü das Register Video Image (Videoanzeige). Die Signalquelle wird automatisch vom Projektor erkannt.
- Wenn das OSD angezeigt wird, können Sie sich mit  und  durch die Register des Menüs bewegen.
Beispiel: Alle Anzeigen-> Computeranzeige-> Audio->Kontrolle-> Sprache->Werkseinstellung. Um in einem Register eine Option auszuwählen, drücken Sie auf der Tastatur auf  oder auf der Fernbedienung auf **"Menu"**.
- Drücken Sie auf  und , um ein Element auszuwählen, um die Parameter zu ändern drücken Sie auf die Tasten  und  der Tastatur oder auf die Tasten "Links" und "Rechts" auf der Fernbedienung. Ausgewählte Einträge werden mit einem dunklen Grau angezeigt.
- Um das OSD-Menü zu beenden, gehen Sie zum Register "Beenden" und drücken auf dem Bedienfeld  oder auf der Fernbedienung auf **Menu** (Menü).



Menü "Alle Anzeigen"



Helligkeit

Zum Einstellen der Helligkeit des Projektionsbildes.





- 1 Klicken Sie auf die Taste , um die Helligkeit zu verringern.
- 1 Klicken Sie auf die Taste , um die Helligkeit zu erhöhen.

Kontrast

Mit dem Kontrast wird der Unterschied zwischen den hellsten und dunkelsten Stellen des Bildes geregelt. Durch Einstellen des Kontrasts werden die Anteile von Schwarz und Weiß auf dem Projektionsbild verändert.



- 1 Klicken Sie auf die Taste , um den Kontrast zu verstärken.
- 1 Klicken Sie auf die Taste , um den Kontrast verringern.

Farbtemperatur



Zum Einstellen der Farbtemperatur. Höhere Werte lassen das Bild bläulich erscheinen, niedrigere Werte lassen es rötlich erscheinen. Mit dem Benutzermodus werden die Einstellungen im Menü "Farbeinstellung" aktiviert.

Color Setting (Farbeinstellung)



In diesem Modus können die Rot-, Grün- und Blauanteile manuell eingestellt werden. Jede Veränderung dieser Werte hat eine "benutzerdefinierte" Veränderung der Farbtemperatur zur Folge.

Autom. Trapezk. (Automatische Trapezkorrektur)

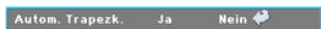

- 1 Wählen Sie **Ja**, um die automatische Trapezkorrektur für den Ausgleich der vertikalen Bildverzerrung zu aktivieren, die durch ein Neigen des Projektors verursacht wird.
- 1 Wählen Sie **Nein** und drücken auf die **Menu**-Taste der Fernbedienung oder des Bedienfelds. Damit gelangen Sie in das Menü **Trapezkorrektur**, in dem Sie die Bildverzerrungen manuell korrigieren können.



Format (Seitenverhältnis)



Format Hier wird das Seitenverhältnis eingestellt (1:1, 16:9, 4:3). Wenn Sie das Seitenverhältnis 1:1 einstellen möchten, benötigen Sie als Eingangssignal ein Computersignal (über VGA-Kabel) mit einer Auflösung geringer als XGA (1024 X 768), ein Component-Signal 576p/ 480i / 480p, ein S-Video-Signal oder ein Videosignal (Composite). Wenn das Computer-Signal über XGA, oder das Component-Signal bei 1080i / 720p liegt, sind nur die Seitenverhältnisse 16:9 und 4:3 verfügbar. Ein ausgewähltes Symbol ist dunkelblau markiert.

1:1: Die Eingangsquelle wird ohne Skalierung angezeigt.

16:9: Die Eingangsquelle wird im Breitbildformat (16:9) dargestellt. Die Quelle wird entsprechend skaliert, um sie der Bildschirmbreite anzupassen.

4:3: Die Eingangsquelle wird entsprechend skaliert, damit sie an den Bildschirm angepasst wird.

Farbmodus



Wählen Sie diese Funktion, um die Bildwiedergabe für die Verwendung als Heimkino (**Film-Modus** oder **Game-Modus**), für Konferenzen (**PC-Modus**), für einen anderen Zweck (**Nutzer-Modus**) oder den **sRGB-Modus** für eine genauere Farbdarstellung zu optimieren. Ein ausgewähltes Symbol ist dunkelblau markiert. Für die Einstellungen von **Weißwert Intensität** und **Degamma** springt der Projektor automatisch in den **Nutzer-Modus**.

Weißwert

Der **Weißwert** kann zwischen 0 und 10 eingestellt werden.



- 1 Bei 10 wird der Weißwert maximiert.
- 1 Bei 0 wird der Farbwert maximiert.

Degamma



Für die Funktion **Degamma** kann ein Wert zwischen 1 und 4 eingegeben werden. Die Standardeinstellung ist 3 (empfohlen). Eine Änderung des Werts bewirkt eine Änderung der Farbdarstellung des Monitors.

Menü Audio



Audio

Lautstärke

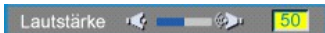

- 1 Drücken Sie auf die Taste , um die Lautstärke zu verringern.
- 1 Drücken Sie auf die Taste , um die Lautstärke zu erhöhen.

Höhen

Mit dem Höhenregler können die hohen Frequenzen Ihres Audiogerätes eingestellt werden.



- 1 Drücken Sie auf die Taste , um den Anteil der hohen Frequenzen zu verringern.

- 1 Drücken Sie auf die Taste (+), um den Anteil der hohen Frequenzen zu erhöhen.

Bässe

Mit dem Bassregler können die niedrigen Frequenzen Ihres Audiogerätes eingestellt werden.



- 1 Drücken Sie auf die Taste (-), um die niedrigen Frequenzen zu verringern.
- 1 Drücken Sie auf die Taste (+), um die niedrigen Frequenzen zu verstärken.

Mute (Stumm)

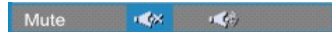

- 1 Wählen Sie zum Stummschalten das linke Symbol.
- 1 Wählen Sie zum Zurückstellen der Lautstärke das rechte Symbol.

Menü Kontrolle



Kontrolle

Menü-Pos.



Zur Einstellung der Position des OSD-Menüs auf dem Bildschirm.

Proj.-Modus

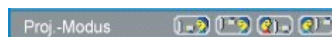

- 1 Bodeninstallation "Aufprojektion"
Die Standardeinstellung.
- 1 Bodeninstallation "Rückprojektion"
Der Projektor spiegelt das Bild, so dass der Projektor hinter einer durchscheinenden Leinwand aufgestellt werden kann.
- 1 Deckeninstallation "Aufprojektion"

Der Projektor stellt das Bild "auf den Kopf", wenn der Projektor z.B. an einer Decke montiert werden soll.

1  Deckeninstallation "Rückprojektion"

Bei der Auswahl dieser Funktion wird das Bild für dessen Projektion durch den Projektor gleichzeitig umgekehrt und auf den Kopf gestellt. Das Bild kann hinter einem durchscheinenden Schirm projiziert werden, falls der Projektor an der Decke montiert ist

Signaltypen



Zur manuellen Einstellung der Signaltypen RGB, YCbCr und YPbPr.

Lampenstd.



Zeigt die bisherige Betriebsdauer der Lampe an.

Reset Lampe



Verwenden Sie diese Funktion nur, wenn eine neue Lampe eingesetzt wurde. Wählen Sie das linke Symbol für **Reset Lampe** (Glühbirne mit Pfeil darunter) und drücken auf die Taste **Enter**, um den Timer zurückzusetzen.

Menü Strom sparen



Strom sparen

Bei dieser Option können Sie den Zeitraum bis zum Einsetzen der Stromsparfunktion einstellen. Klicken Sie auf **Ja**, um in das Untermenü **Zeit** zu gelangen.

Zeit (Min.)

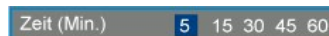

Hier können Sie den Zeitraum bis zum Einsetzen der Stromsparfunktion festlegen. Wenn der Projektor während dieses Zeitraums kein Signal empfängt, verfällt er automatisch in einen Stromsparmodes, und die Lampe wird abgeschaltet. Sobald der Projektor wieder ein Signal empfängt, oder wenn Sie auf die Taste "Power" drücken, kann der Projektor in den normalen Betriebsstatus zurückkehren, frühestens jedoch nach einer Minute, die das Gerät zum Abkühlen benötigt. Nach zwei Stunden schaltet der Projektor automatisch ab. Drücken Sie den Ein-/Ausschalter im Bedienfeld oder auf der Fernbedienung, um ihn wieder einzuschalten.

Eco-Modus



- 1 Wählen Sie **Ein**, wird der Projektor mit einer niedrigeren Leistung (156 W) betrieben. So kann nicht nur die Lebensdauer der Lampe verlängert werden sondern der Projektor arbeitet bei einer geringeren Leuchtkraft auch leiser.
- 1 Wählen Sie **Aus**, um den normalen Projektorbetrieb (180 Watt) wieder aufzunehmen.

Auto-Quelle

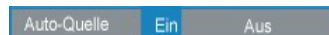

Wenn die Funktion **Auto-Quelle** eingeschaltet ist (Standardeinstellung), sucht der Projektor automatisch nach einer



verfügbaren Signalquelle. Drücken Sie auf die **Quelle**Taste, und schalten Sie die Funktion **Auto-Quelle Ein**, um das nächste verfügbare Eingangssignal zu suchen. Wenn Sie die Funktion ausschalten, wird die aktuelle Signalquelle festgelegt. Setzen Sie die Option **Auto-Quelle** auf **Aus**, um die verschiedenen Signalquellen manuell zu durchsuchen.

Menü "Sprache"



Sprache

Sprache

Wählen Sie die Sprache mit den Tasten  und  aus.

Kartenlesermodul-Menü





Kartenlesermodul - Hinweis: Dieses Menü ist nur verfügbar, wenn ein Kartenlesermodul eingebaut ist. (Kartenlesermodule sind als optionales Zubehör auf der Website von Dell erhältlich)

Kartenlesermodul

Render-Modus



Im **Render-Modus** können Sie **Normal**, **Vorschau** oder **Diashow** wählen und mit **ändern** in das Untermenü wechseln.

Drehmodus (nur im Normal-Modus verfügbar)



Mit der Option **Drehmodus** können Sie das Projektionsbild drehen.

Übergangsmodus (verfügbar bei den Modi Normal, Vorschau und Diashow)

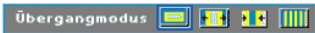

Im **Übergangsmodus** können Sie das gewünschte Übergangsmuster für das Bild festlegen.

Intervall (verfügbar bei den Modi Normal, Vorschau und Diashow)



Stellen Sie die Intervalldauer zwischen den Bildern einer **Diashow** ein.

Anzeigemodus (nur im Normal-Modus verfügbar)

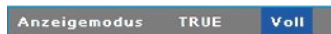

- 1 Wählen Sie **True**, um das Foto mit der nativen Auflösung anzuzeigen.
- 1 Wählen Sie **Voll**, um das Foto auf Vollbildgröße zu skalieren.

Foto-Informationen (verfügbar bei den Modi Normal, Vorschau und Diashow)



- 1 Wählen Sie **Ja**, um die Informationen zum Foto anzuzeigen.
- 1 Wählen Sie **Nein**, um die Foto-Informationen auszublenden.

Foto löschen (nur im Normal-Modus verfügbar)



Wählen Sie **Ja**, um das auf dem Projektionsschirm angezeigte Foto zu löschen.

Farbe (verfügbar bei den Modi **Normal**, **Vorschau** und **Diashow**)



- 1 Wählen Sie **Ein**, um das Foto im Farbmodus anzuzeigen.
- 1 Wählen Sie **Aus**, um das Foto im Schwarzweiß-Modus anzuzeigen.

Diagnose



- 1 Wählen Sie **Ein**, um den **Diagnostetest** für den Kartenleser durchzuführen.
- 1 Wählen **Aus**, um den Test zu beenden.

Hinweis: Genauere Informationen finden Sie im Installationshandbuch des Kartenlesers.

Menü "Werkseinstellung"



Werkseinstellung

Wenn Sie **Ja** wählen, werden die werkseitigen Standardeinstellungen des Geräts wieder geladen. Dazu gehören sowohl die Bildeinstellungen im Menü **Computeranzeige** als auch die im Menü **Videoanzeige**.

Menü "Computeranzeige"



Hinweis zum Menü "Computeranzeige": Dieses Menü ist nur beim Eingang eines Computersignals verfügbar.

Frequenz

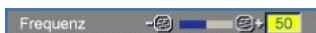

Hier wird die Frequenz der Bildschirmdaten an die Frequenz der Grafikkarte Ihres Computers angepasst. Wenn ein flimmernder vertikaler Balken auf dem Bildschirm erscheint, können Sie mit der Frequenzsteuerung den Balken verkleinern. Das ist eine Grobeinstellung.

Abstimmung



Hier wird die Phase des Signals des Bildschirms der der Grafikkarte angepasst. Mit der Funktion **Abstimmung** kann ein instabiles oder flimmerndes Bild korrigiert werden. Das ist die Feineinstellung.

HINWEIS: Stellen Sie zuerst die **Frequenz** und dann die **Abstimmung** ein.

Hor. Position (Horizontale Bildlage)



- 1 Zum Bewegen des Bildes nach links die **-** Taste drücken.
- 1 Zum Bewegen des Bildes nach rechts die Taste **+** drücken.

Ver. Position (Vertikale Bildlage)



- 1 Zum Bewegen des Bildes nach unten die **-** Taste drücken.
- 1 Zum Bewegen des Bildes nach oben die Taste **+** drücken.

Menü "Videoanzeige"



Hinweis zum Menü "Videoanzeige": Dieses Menü ist nur beim Eingang eines S-Video- oder Composite-Video-Signals verfügbar.

Sättigung





Das Videobild kann mit Abstufungen zwischen einer schwarzweißen Darstellung und einem Bild mit satten Farben wechseln.

- 1 Klicken Sie auf **-**, um den Farbwert im Bild zu verringern.
- 1 Klicken Sie auf **+**, um den Farbwert im Bild zu erhöhen.

Schärfe





Zur Einstellung der Bildschärfe.

- 1 Klicken Sie auf die Taste , um die Schärfe zu verringern.
- 1 Klicken Sie auf die Taste , um die Schärfe zu erhöhen.

Farbton



Zur Einstellung des Verhältnisses von Rot und Grün.

- 1 Klicken Sie auf die Taste , um den Grünanteil zu erhöhen.
- 1 Klicken Sie auf die Taste , um den Rotanteil zu erhöhen.

[Zurück zum Inhaltsverzeichnis](#)